

## válvula de cunha elástica modelo **RK**

### especificação de materiais

corpo	fundição nodular GGG50
tampa	fundição nodular GGG50
cunha	fundição nodular GGG50 revestida a EPDM
veio	aço inoxidável AISI316
junta	EPDM
o-rings	NBR
revestimento	pintura epoxy 250 microns

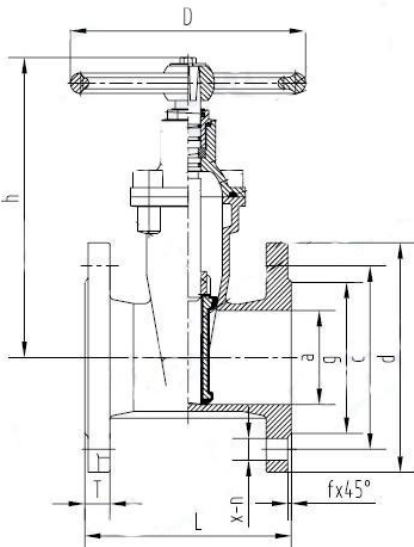

### normas de construção

flanges	EN1092-2 PN10
atracamento	EN558-1 série I4
testes	DIN3230
desenho	DIN3252 parte 4

### tabela de dimensões

DN	L	h	O	C	g	f	T	x-n	kg
40	140	260	165	125	84	3	19	4-Ø19	8
50	150	260	165	125	99	3	19	4-Ø19	10
65	170	270	185	145	118	3	19	4-Ø19	13
80	180	310	200	160	132	3	19	8-Ø19	15
100	190	340	220	180	156	3	19	8-Ø19	18
125	200	405	250	210	184	3	19	8-Ø19	29
150	210	460	285	240	211	3	19	8-Ø23	37
200	230	570	340	295	266	3	20	8-Ø23	52
250	250	660	395	350	319	3	22	12-Ø23	83
300	270	770	445	400	370	4	24,5	12-Ø23	125

dimensões e especificações sujeitas a alteração sem aviso prévio

medidas em mm