

válvula de retenção de clapeta modelo 71C

especificação de materiais

corpo	fundição nodular GGG40
tampa	fundição nodular GGG40
obturador	fundição nodular GGG40 revestido a EPDM
revestimento	pintura epoxy 200 microns



normas de construção

flanges	EN1092-2 PN10/16
---------	------------------

tabela de dimensões

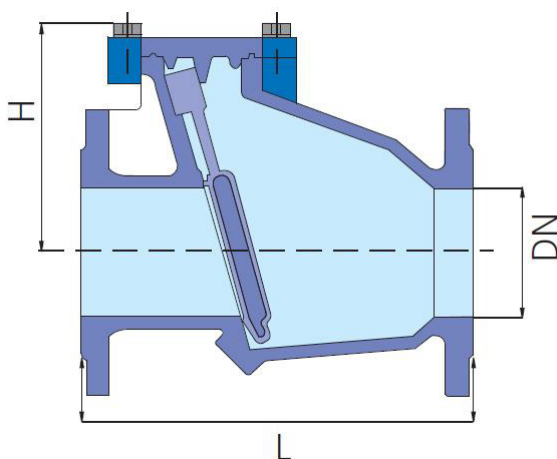

DN	H	L	kg
50	200	118	10
65	240	136	15
80	260	158	20
100	300	180	27
125	350	205	40
150	400	235	56
200	500	270	95
250	600	310	126
300	700	360	199,5
350	800	390	275
400	900	402	360

medidas em mm